

# Qualitätsmanagement – Handbuch

## Sensolute GmbH

Hermann-von-Helmholtz-Platz 1  
76344 Eggenstein-Leopoldshafen

Dieses QM-Handbuch bleibt Eigentum der Sensolute GmbH und darf ohne Genehmigung der Geschäftsführung weder vervielfältigt, noch Dritten zur Einsichtnahme überlassen werden. Es ist urheberrechtlich geschützt. An Mitarbeiter ausgegebene Exemplare sind beim Ausscheiden aus dem Unternehmen zurückzugeben.

**Inhalt:**

<b>1</b>	<b>Grundsatzerklärung</b>	<b>3</b>
<b>2</b>	<b>Unternehmensstruktur</b>	<b>4</b>
<b>2.1</b>	<b>Vorstellung des Unternehmens</b>	<b>4</b>
<b>2.2</b>	<b>Geltungsbereich</b>	<b>5</b>
<b>2.3</b>	<b>Organigramm</b>	<b>5</b>
<b>2.4</b>	<b>Geschäftsprozessübersicht</b>	<b>6</b>
<b>3</b>	<b>Qualitätspolitik und Qualitätsziele</b>	<b>7</b>
<b>4</b>	<b>Verzeichnis der QM-Dokumente</b>	<b>8</b>

## **1 Grundsatzklärung**

Zur Erfüllung vertraglich vereinbarter Kundenanforderungen sowie zur Planung, Durchführung, Überwachung und Verbesserung aller qualitätsrelevanten Tätigkeiten und zur Verbesserung der Kundenzufriedenheit unterhält die Sensolute GmbH ein Qualitätsmanagement-System gemäß:

### **DIN EN ISO 9001:2008**

- Die QM-Dokumentation, die aus diesem QM-Handbuch und den darin zitierten Dokumenten wie z.B. Verfahrensanweisungen besteht, ist verbindlich für alle Mitarbeiter der Sensolute GmbH.
- Dabei dient die Qualitätspolitik allen internen und externen Mitarbeitern als verbindliche Richtlinie für qualitätsbewusstes, kundenorientiertes und verantwortliches Handeln.
- Der Qualitätsmanagementbeauftragte (QMB) hat als Beauftragter der obersten Leitung die Aufgabe zu gewährleisten, dass die erforderlichen Prozesse im QM-System aufrechterhalten werden, regelmäßig über die Leistungsfähigkeit des QM-Systems und notwendige Verbesserungen zu berichten (z.B. anhand durchgeführter interner Audits) und im Unternehmen das Bewusstsein zur Erfüllung der Kundenanforderungen zu fördern. Er erhält dafür die Unterstützung der Geschäftsführung sowie aller Mitarbeiter im Unternehmen.

## 2 Unternehmensstruktur

### 2.1 Vorstellung des Unternehmens

Die Sensolute GmbH ist ein innovatives Unternehmen der Mikroelektronik, das die Bedürfnisse seiner Kunden in den Mittelpunkt seines Denkens und Handelns stellt.

2006 als Spin-off des Karlsruher Instituts für Technologie gegründet entwickeln und produzieren wir auf modernsten Fertigungsanlagen am Standort in Eggenstein-Leopoldshafen Mikro-Vibrations- und Neigungsensoren sowie Sensorsysteme mit integrierter Signalauswertung.

Das Leistungsspektrum umfasst neben den genannten Sensorkomponenten auch die technische Unterstützung der Kunden bei der Elektronikentwicklung sowie die Erstellung von Musterplatinen bis hin zur Serienfertigung der kompletten Kundenelektronik.

Dabei wird unser Handeln bestimmt durch folgende **Unternehmensleitlinien**:

#### 1. Aufgaben und Ziele

Wir entwickeln als Systemanbieter von Mikroelektronikkomponenten innovative Produktlösungen, die technologisch eine führende Position auf dem Weltmarkt einnehmen.

Wir erkennen, wecken und erfüllen die Wünsche unserer internationalen Kunden.

Wir setzen auf Kompetenz, Engagement und Kreativität unserer Mitarbeiter sowie auf fortschrittliche und umweltfreundliche Technologie, um zu den führenden Anbietern in unserem Marktsegment zu gehören.

Durch klar definierte Zielvorgaben und Überprüfung der Zielerreichung sowie die Implementierung kontinuierlicher Verbesserungsprozesse wollen wir unsere führende Marktposition weiter ausbauen.

#### 2. Kunden

Zufriedene Kunden sind Maßstab unseres Handels, sie entscheiden über unsere Zukunft.

Kundenzufriedenheit gewinnen wir durch:

- Partnerschaftliche und vertrauensvolle Zusammenarbeit
- Bedarfsorientierte Entwicklung und Realisierung von Problemlösungen
- Ständigen Erfahrungsaustausch mit den Kunden
- Zuverlässige, fehlerfreie Lieferungen und kompetente Serviceleistungen

#### 3. Mitarbeiter

Kompetenz, Engagement und Kreativität unserer Mitarbeiter sind das wichtigste Element unseres Unternehmenserfolges. Wir helfen unseren Mitarbeitern, Ihre Leistungsfähigkeit durch Aus- und Weiterbildung zu verbessern, sorgen für Sicherheit am Arbeitsplatz und eine leistungsgerechte Entlohnung. Wir sorgen für ein gutes Betriebsklima, indem wir unseren Mitarbeitern vertrauen, sie gerecht behandeln, offen informieren, fehlertolerant sind und selbständiges Handeln fördern.

#### 4. Qualität

Wir wollen zufriedene Kunden, die sich auf die Qualität unserer Produkte und Dienstleistungen verlassen können. Dies wollen wir erreichen, indem wir die Kundenbedürfnisse in den Mittelpunkt unseres Denkens und Handelns stellen und durch die Implementierung von kontinuierlichen Verbesserungsprozessen sowie die Umsetzung von Korrekturmaßnahmen zur Abstellung von erkannten Fehlerquellen.

## 2.2 Geltungsbereich

Die Sensolute GmbH ist am Standort Eggenstein-Leopoldshafen in folgendem Geschäftsfeld tätig:

### Entwicklung, Produktion und Vertrieb von Sensoren und Sensorsystemen

## 2.3 Organigramm

Die Sensolute GmbH ist derzeit wie folgt organisiert:

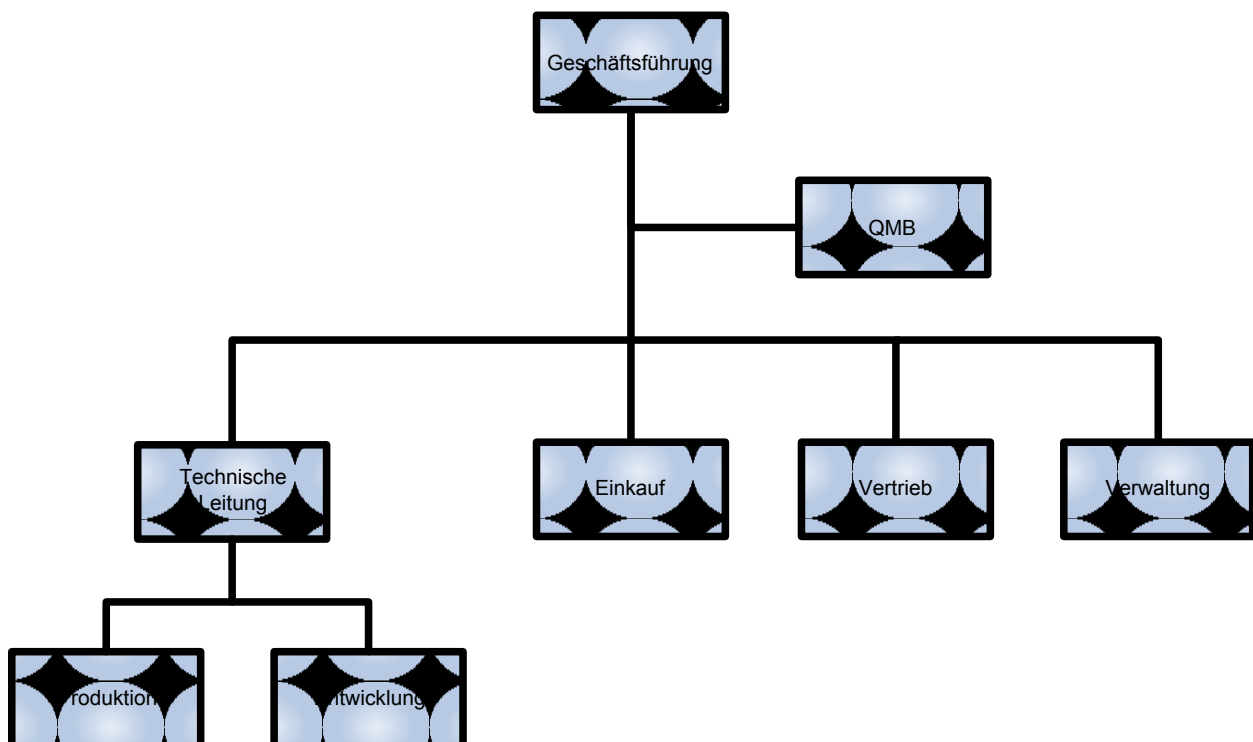

## 2.4 Geschäftsprozessübersicht

### Führungsprozesse:

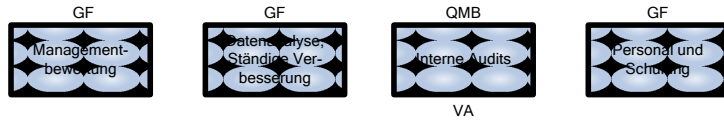

### Kernprozesse:

Input Kunde

Output Kunde

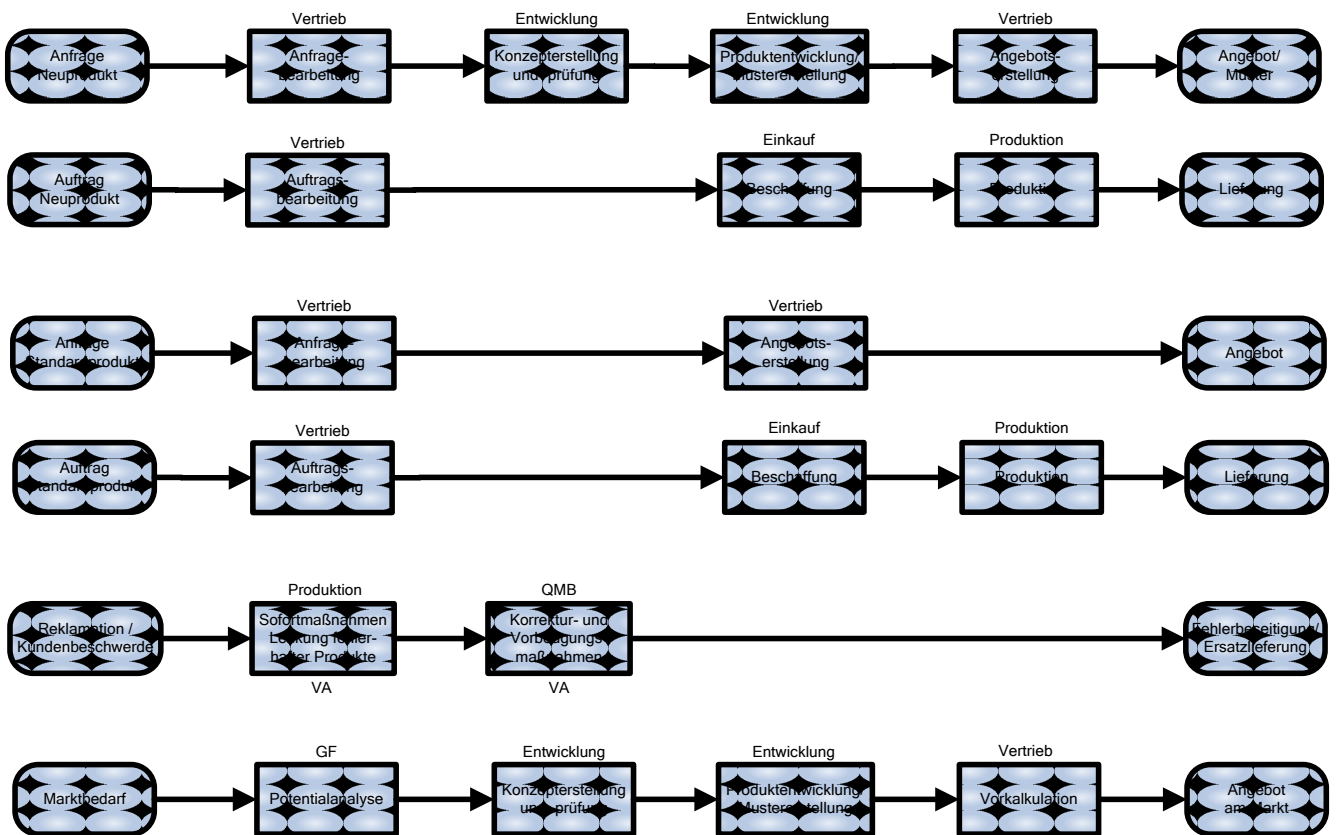

### Unterstützende Prozesse:

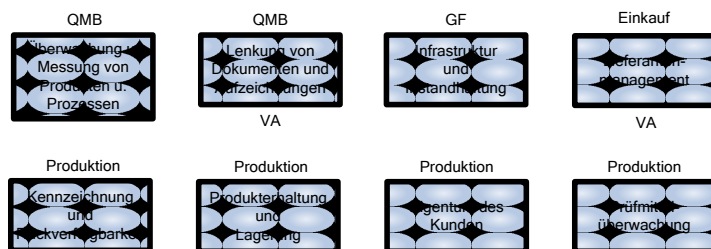

### 3 Qualitätspolitik und Qualitätsziele

Die Qualitätspolitik ist integrierter Bestandteil der Unternehmenspolitik der Sensolute GmbH mit der Zielsetzung, die Erwartungen aller internen und externen Interessenpartner zu erkennen und zu erfüllen sowie den Grad der Erfüllung ständig zu steigern.

Interessenpartner	Erwartungen	Qualitätsziele
Kunden, Lieferanten	<ul style="list-style-type: none"> <li>• Zufriedenstellende Qualität unserer Produkte und Dienstleistungen</li> <li>• Andauernde Geschäftsverbindung</li> </ul>	<ul style="list-style-type: none"> <li>• Erhöhung der Kundenzufriedenheit durch Vermeidung von Fehlern und durch Optimierung der Auftragsbearbeitung</li> <li>• Verbesserung der Geschäftsprozesse (z.B. Auftragsbearbeitung und -steuerung)</li> </ul>
Mitarbeiter	<ul style="list-style-type: none"> <li>• Zufriedenheit mit Arbeit und Karriere</li> </ul>	<ul style="list-style-type: none"> <li>• Optimierung des Informationsflusses</li> <li>• Verbesserung der Qualifikation der Mitarbeiter</li> </ul>
Geschäftsführung	<ul style="list-style-type: none"> <li>• Befriedigendes Geschäftsergebnis</li> </ul>	<ul style="list-style-type: none"> <li>• Optimierung des auftragsbezogenen Kosten- und Zeitmanagements</li> <li>• Ständige Verbesserung der Organisation</li> <li>• Steigerung der Marktakzeptanz und Erlangung von Wettbewerbsvorteilen</li> </ul>

Der Erfüllungsgrad der Qualitätsziele wird durch die Definition geeigneter Kennzahlen gemessen und durch deren Auswertung sowie durch die Einleitung von Verbesserungsmaßnahmen erhöht.

Die Geschäftsführung der Sensolute GmbH verpflichtet sich dazu, das QM-System ständig zu verbessern, den Erfüllungsgrad der Qualitätsziele zu steigern und somit die Erwartungen der internen und externen Interessenpartner zu erfüllen.

## 4 Verzeichnis der QM-Dokumente

### QM - Handbuch:

Bezeichnung	Revisionsstand	Freigabedatum
Qualitätsmanagement - Handbuch	R 02	22.07.2011

### Verfahrensanweisungen:

Bezeichnung	Revisionsstand	Freigabedatum
Lenkung von Dokumenten und Aufzeichnungen	R 02	18.07.2011
Lieferantenmanagement	R 02	18.07.2011
Interne Qualitätsaudits	R 02	18.07.2011
Lenkung fehlerhafter Produkte	R 02	18.07.2011
Korrektur- und Vorbeugungsmaßnahmen	R 02	18.07.2011
Fertigung und Prüfung von Wafern	R 02	18.07.2011

### Arbeitsanweisungen:

Bezeichnung	Revisionsstand	Freigabedatum
AA_SA002A Nadeltester	R 02	08.06.2011
AA_SA003A Reinigung Halbzeug	R 02	07.02.2011
AA_SA004A Sensoren vereinzeln	R 02	07.02.2011
AA_SA005A Verpackung	R 02	07.02.2011
AA_SA006A Sensoren gurten	R 02	07.02.2011
AA_SA007A Sichtkontrolle	R 02	07.02.2011
AA_SA008A Reinigung Sensoren	R 02	07.02.2011
AA_SA009A Pick and Placer	R 02	07.02.2011
AA_SA010A Wafercodierung	R 02	07.02.2011
AA_SA011A Auswertung Löttest	R 02	07.02.2011

**Kontrollplan:**

Bezeichnung	Revisionsstand	Freigabedatum
KP-001 Micro Vibrations Sensor	R 00	30.03.2011

**Formblätter:**

Bezeichnung	Revisionsstand	Freigabedatum
QS-000 Intern	R 02	07.02.2011
QS-001 Arbeitsanweisung	R 02	07.02.2011
QS-002 Prüfplan Endfertigung	R 02	07.02.2011
QS-003 Prüfmittel-Stammkarte	R 02	07.02.2011
QS-004 Entwicklungsbericht	R 02	07.02.2011
QS-005 Sperrschein	R 02	07.02.2011
QS-006 Schulungsplan	R 02	07.02.2011
QS-007 Schulungsnachweis	R 02	07.02.2011
QS-008 Produktübersicht intern	R 02	07.02.2011
QS-009 Lieferantenbewertung	R 02	07.02.2011
QS-010 Qualitätsbericht (DE)	R 02	07.02.2011
QS-011 Qualitätsbericht (EN)	R 02	07.02.2011
QS-012 Qualifikationsbericht (DE)	R 02	07.02.2011
QS-013 Qualifikationsbericht (EN)	R 02	07.02.2011
QS-014 Reklamationsbericht	R 02	07.02.2011
QS-015 Bearbeitungsdokumentation	R 02	07.02.2011
QS-016 Messprotokoll-Zugprobe	R 02	07.02.2011
QS-017 Prüfverfahren Qualifikation	R 00	07.02.2011
QS-018 Kontrollplan	R 00	10.03.2011
QS-019 Verfahrensanweisungen	R 02	07.02.2011